

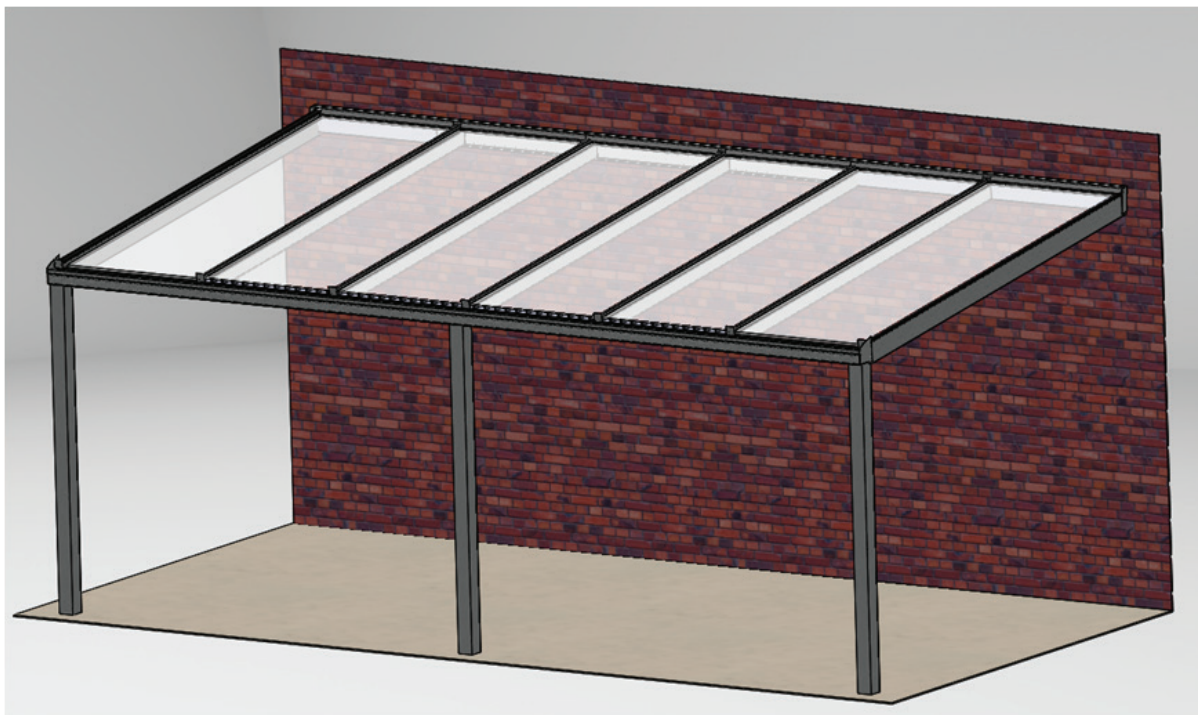

DREAMING  
**GARDEN**  
TOUT POUR LES PARCS & JARDINS

# Notice de montage





## **Kit Pergola NT7**

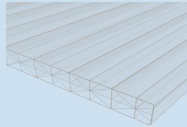
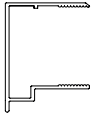
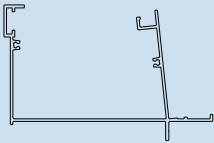
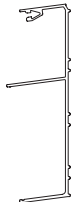

[www.dreaming-garden.be](http://www.dreaming-garden.be)

Cette notice est communiquée à titre informatif et n'est pas contractuelle.  
La société décline toute responsabilité en cas de dommages affectants vous ou un tiers lors du montage de la toiture même si les directives ont été scrupuleusement respectées.

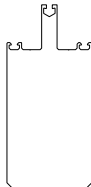
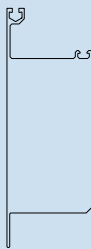
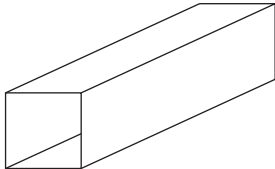







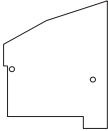

## Détails des pièces

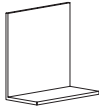
Référence	Désignation	Quantité	Dimensions	Illustration
MAC16X ...	Plaques polycarbonates 16 mm	6	3000 x 980 mm	
5011	Embouts de plaques 16 mm	6	980 mm	
7348	Gouttière auto-portante	1	6007 mm	
7351	Support mural	1	6007 mm	
7352	Finitions du support mural	2 4	929 mm 944 mm	
7604	Porteurs	5	3010 mm	
7605	Porteurs de rive	2	3010 mm	
TC1003	Tubes carrés 100 x 100 x 3 mm	3	2086 mm	
L10020	Finitions de la gouttière	2 4	929 mm 944 mm	

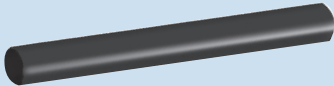
Cette notice est communiquée à titre informatif et n'est pas contractuelle.

La société décline toute responsabilité en cas de dommages affectants vous ou un tiers lors du montage de la toiture même si les directives ont été scrupuleusement respectées.



# Détails des pièces

Référence	Désignation	Quantité	Dimensions	Illustration
ETC	Embase pour TC1003	3		
6002	Embouts de gouttière	2		
6003	Embouts de support mural	2		
6005-60	Equerres d'arrêt	7		
6026	Entretoises	12		
6010	Crépine	1		
6011	Descente de Ø 80mm	1	3000 mm	
6012	Collier de descente	2		
6015	Coude à 90° pour descente	1		
2159-2	Joint 2 mm	1	37 mètres	
2828	Joint de solin	1	7 mètres	
1151	Joint moustache	1	16 mètres	
1702	Joint latéral	1	7 mètres	

Cette notice est communiquée à titre informatif et n'est pas contractuelle.

La société décline toute responsabilité en cas de dommages affectants vous ou un tiers lors du montage de la toiture même si les directives ont été scrupuleusement respectées.

## Détails des pièces

Référence	Désignation	Quantité	Dimensions	Illustration
SCH4819.1	Vis 48 x 50 mm	100		
SILN.TR	Silicones transparents	2		
HF	Hybrifix noir ou blanc	1		

## Matériels

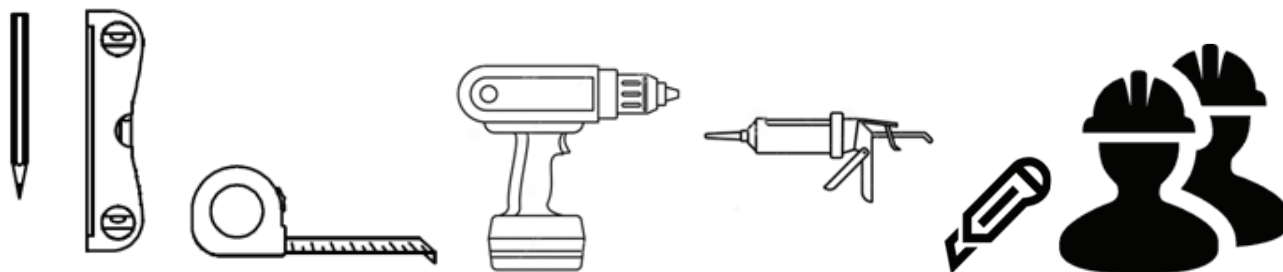

## Montage

### 1. Fixation du support mural

Déterminez la hauteur en premier, le sommet est à 2753mm. Fixez le profilé au mur tous les 600mm à l'aide des vis.  
**NB** : la différence entre le sommet du support mural et le bas de la gouttière est égal à 467mm.

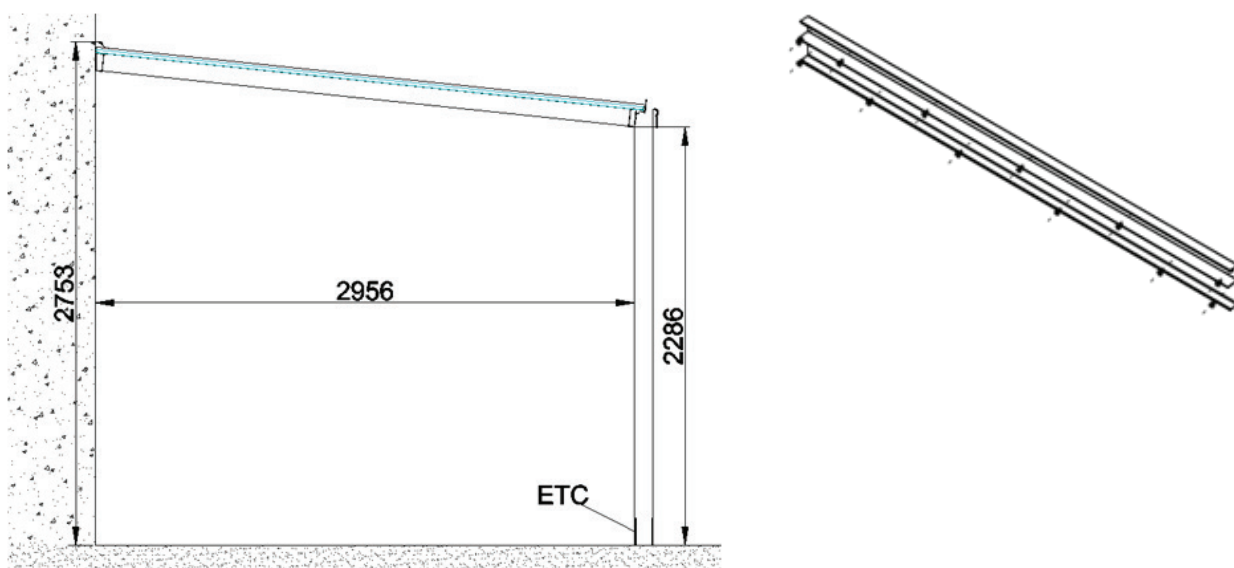

Cette notice est communiquée à titre informatif et n'est pas contractuelle.

La société décline toute responsabilité en cas de dommages affectants vous ou un tiers lors du montage de la toiture même si les directives ont été scrupuleusement respectées.



# Montage

## 2. Positionnement des poteaux

Fixez les poteaux au sol à une distance de 2956mm du mur en utilisant les embases (fixées au sol au préalable). Respectez une distance de 2853,5mm entre les poteaux.

**NB1** : le sommet des poteaux est à 2086mm.

**NB2** : la distance entre chaque poteau ne doit pas dépasser 4000mm.

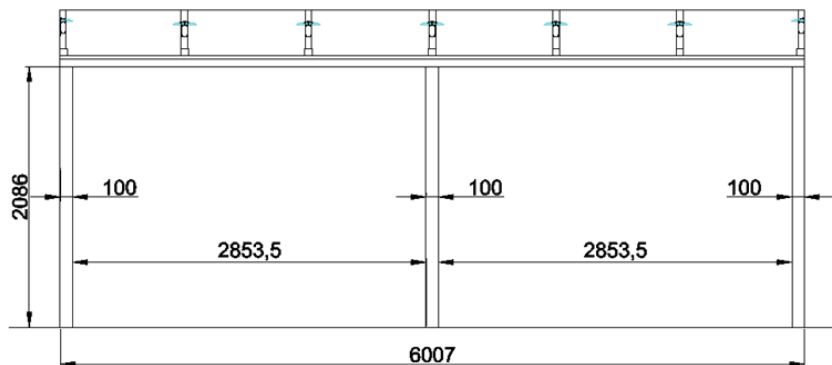

## 3. Placement de la gouttière

Insérez la partie supérieure de la crépine dans le trou prévu à cet effet et visser la partie inférieure afin de la fixer. Par l'intérieur, scellez à l'aide d'un silicone les embouts aux extrémités de la gouttière.

**NB1** : la hauteur entre le sol et le dessous de la gouttière est de 2086mm.

**NB2** : il est plus facile d'assembler les pièces quand la gouttière est au sol et non placée.

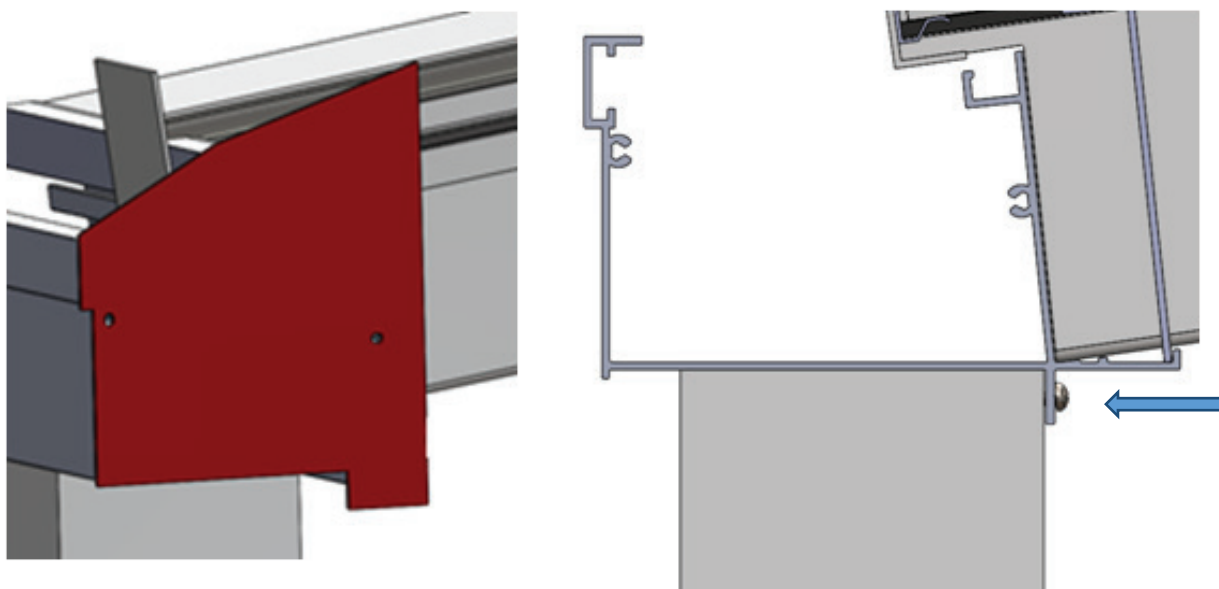

Placez la gouttière sur le dessus des poteaux et fixez la mécaniquement à ceux-ci grâce à la lèvre se trouvant sur la partie inférieure du profilé. La descente peut être placée dans ou contre un poteau (avec l'aide des colliers).

**NB** : si vous souhaitez placer la descente veillez à ce que cela soit fait avant de placer la gouttière.

# Montage

## 4. Positionnement des porteurs

Disposez les porteurs de rive 7605, c'est seulement à ce point-ci que la structure devient stable.

**NB** : fixez les équerres d'arrêt et insérez le joint de 2mm durant cette étape.

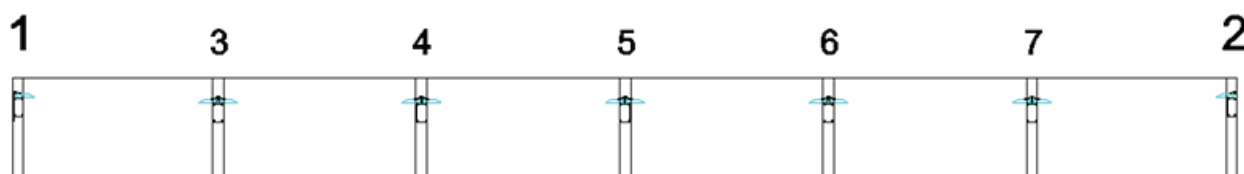
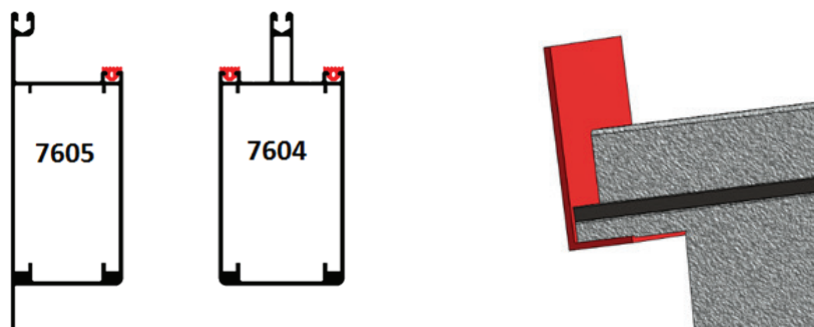

Après avoir placé les deux rives porteuses : fixez deux des finitions du support mural au point haut et deux cornières 100x25x2 à la gouttière soit au point bas. De cette façon vous pourrez placer le porteur suivant et ainsi de suite.

**NB** : utilisez les entretoises afin de fixer les cornières à la gouttière.

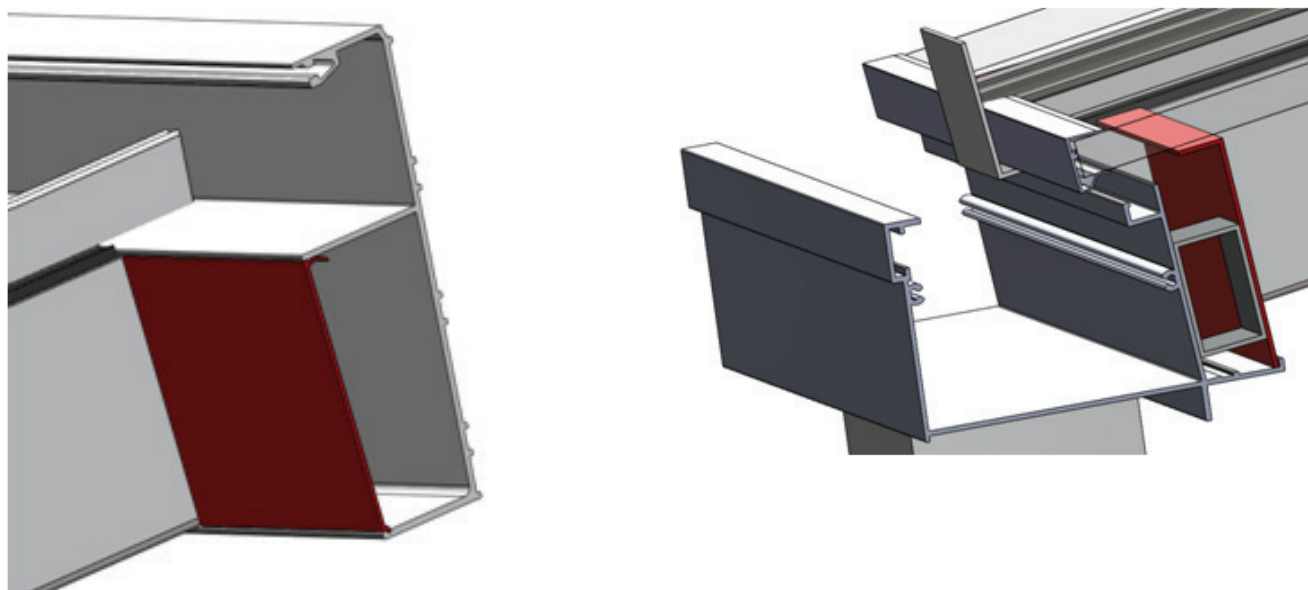

Cette notice est communiquée à titre informatif et n'est pas contractuelle.

La société décline toute responsabilité en cas de dommages affectants vous ou un tiers lors du montage de la toiture même si les directives ont été scrupuleusement respectées.

# Montage

## 5. Placement des plaques de polycarbonate

Collez le tape anti-dust sur une des petites extrémités de chaque plaque pour venir ensuite le masquer en glissant un embout.

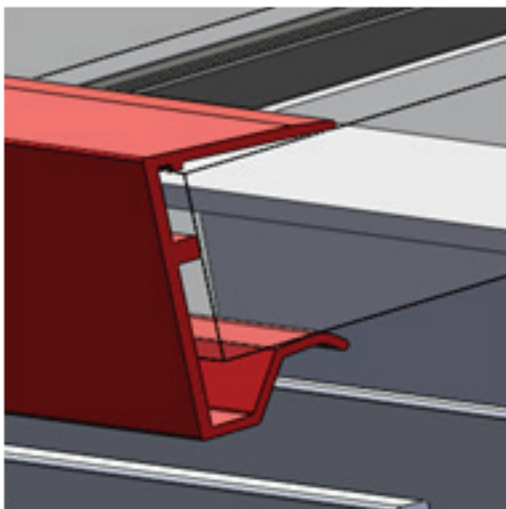

Placez ensuite les plaques sur les porteurs. Le tape alu sera donc au point haut tandis que le tape anti-dust sera au point bas. Insérez ensuite le joint latéral (1702) dans les rives porteuses et le joint moustache (1151) dans les porteurs intermédiaires.

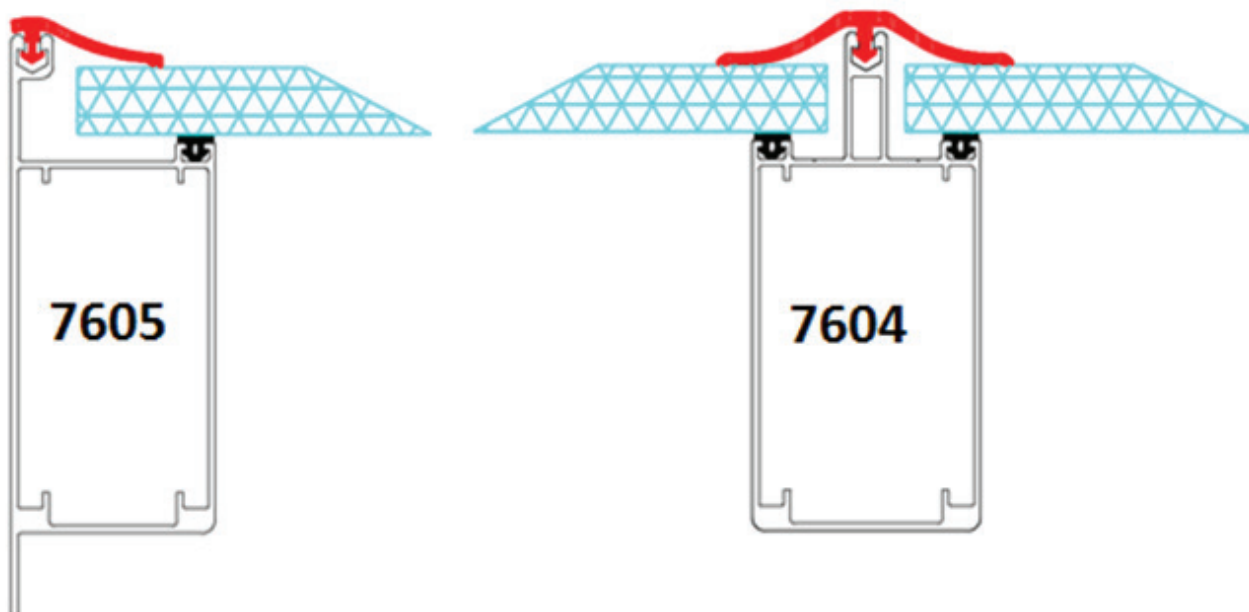

Cette notice est communiquée à titre informatif et n'est pas contractuelle.

La société décline toute responsabilité en cas de dommages affectants vous ou un tiers lors du montage de la toiture même si les directives ont été scrupuleusement respectées.

# Montage

## 6. Finition

Glissez le joint dans le support mural, découpez le afin qu'il épouse bien l'ensemble. Ensuite fixez mécaniquement les embouts latéraux avant de finaliser cela de manière étanche à l'aide d'un silicone.

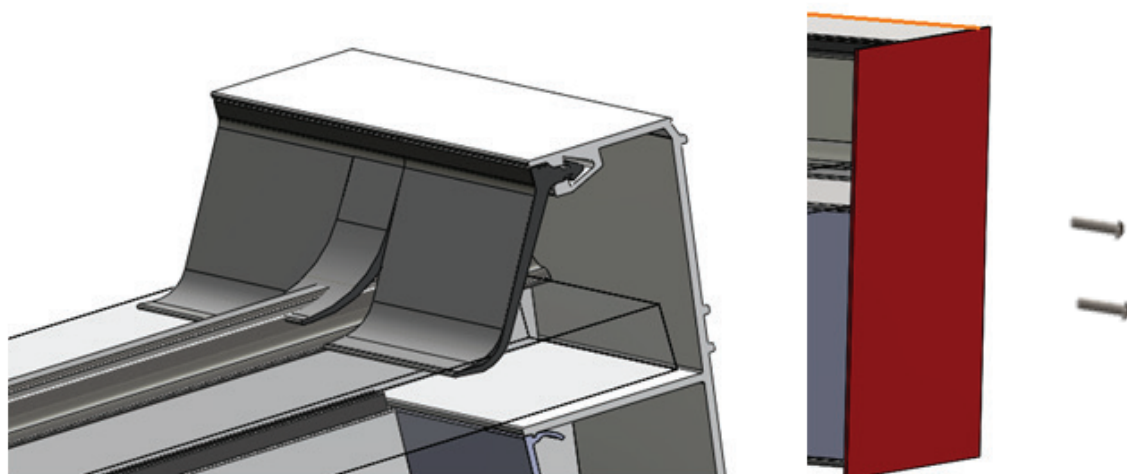

# Entretien

## 1. Fixation du support mural

Il est recommandé de procéder à un entretien de votre toiture une ou deux fois par an. D'autant plus si votre habitation se situe dans un milieu vert ou salin.

Il est impératif de commencer par la gouttière en veillant bien à ce qu'il n'y ait pas de feuilles ou autres saletés pouvant obstruer l'évacuation.

Il est conseillé de nettoyer la toiture à l'aide d'un tuyau d'arrosage, d'une éponge (voire une peau de chamois) et d'un produit prévu à cet effet.

Il en va de même de la structure également. Veillez à rincer proprement l'ensemble et seulement lorsque cela est fait nettoyez à l'aide d'une éponge et d'un produit nettoyant.

Concernant le produit, n'hésitez pas à commander sur le site [www.dreaming-garden.be](http://www.dreaming-garden.be). Nous proposons un kit complet composé comme suit :

- Nettoyant pour plaques (500ml)
- Nettoyant pour aluminium (500ml)
- Lubrifiant pour quincaillerie (20ml)
- Lingettes

Notez qu'il est vivement déconseillé d'utiliser des surfaces abrasives pour nettoyer la toiture. Cela pourrait attaquer la couche de peinture et diminuer donc la longévité de votre pergola !

Cette notice est communiquée à titre informatif et n'est pas contractuelle.

La société décline toute responsabilité en cas de dommages affectants vous ou un tiers lors du montage de la toiture même si les directives ont été scrupuleusement respectées.



# DREAMING GARDEN

TOUT POUR LES PARCS & JARDINS

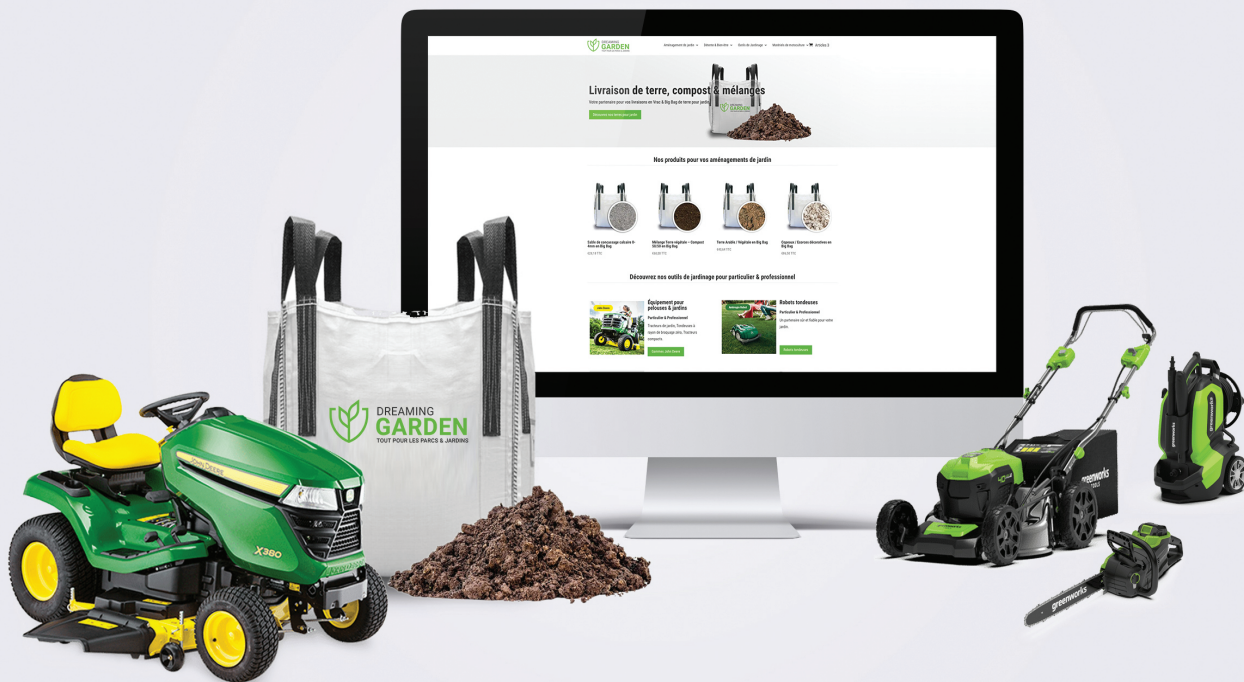

[www.dreaming-garden.be](http://www.dreaming-garden.be)